

## Constructeur d'équipements pour l'industrie

Machines Spéciales . Robotique . Postes de travail . Outillages

### OUTILLAGE BRASAGE DÉTENDEUR

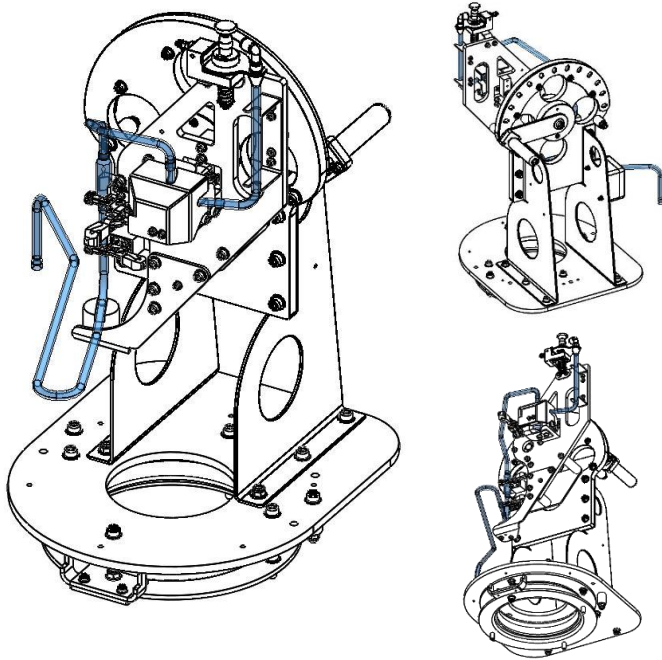

- Fonction localisation mécanique des composants à braser
- Fonction circuit d'inertage (AZOTE)
- Fonction refroidissement par soufflage des composants sensibles (vanne, sonde, peinture)
- Table rotative inférieure (0° - 300°)
- Adaptabilité suivant différentes campagnes de tubulure
- Axe de rotation secondaire pour permettre un brasage gravitaire ergonomique (0° - 180°)
- Dimensions : Longueur : 370 mm  
Largeur : 460 mm  
Hauteur : 520 mm
- Masse à vide : ~30 kg



Construction  
robuste inox et  
aluminium

Répétabilité  
dimensionnelle des  
sous-ensembles  
brasés

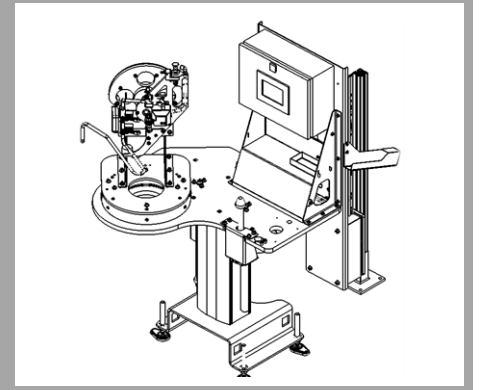

#### Nos principaux atouts

Qualité, ergonomie et sécurité  
Amélioration de la production  
Adapté aux postes de brasage de notre  
conception



**Nous adaptons notre standard à vos contraintes industrielles**

**CONSULTEZ-NOUS !**

SARL MT CONCEPT  
1, rue Louis Lumière  
ZAC de La Petit Madeleine  
44980 Sainte Luce sur Loire

 : 09 81 98 55 00

e-mail : [info@mtconcept.fr](mailto:info@mtconcept.fr)  
<http://www.mtconcept.fr>