

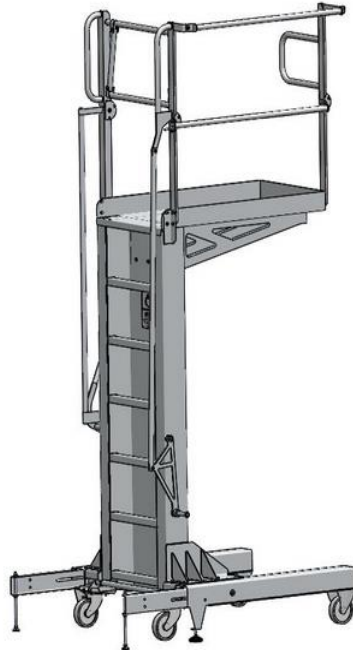

CONSTRUCTEUR D'EQUIPEMENTS POUR L'INDUSTRIE
MACHINES SPECIALES - ROBOTIQUE - OUTILLAGES - POSTES DE TRAVAIL

PASSERELLE INDIVIDUELLE MOBILE

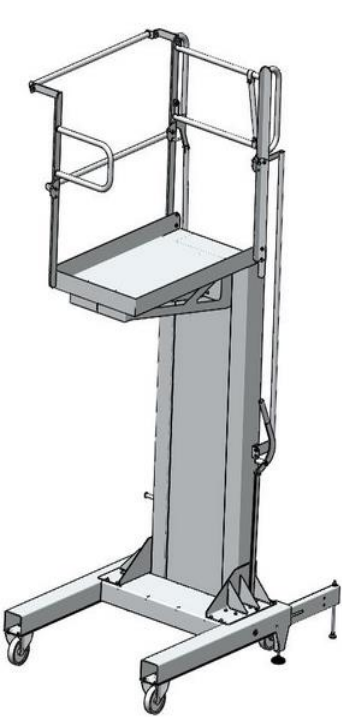

- Sous-ensemble servant à l'accessibilité d'équipements industriels dans des phases d'exploitation et de maintenance.
- Structure mécano-soudée en inox, avec zone de travail munie d'un revêtement antidérapant et de garde-corps.
- Dimensions en mètre :
 - Longueur = 1,5 / Largeur : 650
 - Hauteur = 3,5
- Masse totale : 380 Kg
- Capacité de charge (CMU) : 150 Kg
(1 opérateur + outil)
- Fonctionnalités complémentaires :
 - Garde-corps rétractable avec pilotage manuel au pied de l'équipement
 - Deux bras rétractables de sécurisation
 - Deux pieds d'immobilisation en phase



Ossature mécano-soudée 100% Inox

Sécurisation de l'exploitant



Les points forts de notre prestation

Equipement adapté aux normes d'hygiène de l'industrie agro-alimentaire et conforme normes de sécurité en vigueur (ISO 14122-2)



Nous adaptons notre standard à vos contraintes industrielles

CONSULTEZ-NOUS !

SARL MT CONCEPT
 1, rue Louis Lumière
 ZAC de La Petit Madeleine
 44980 Sainte Luce sur Loire

☎ : 09 81 98 55 00

e-mail : info@mtconcept.fr
http: www.mtconcept.fr