



## CONSTRUCTEUR D'EQUIPEMENTS POUR L'INDUSTRIE

MACHINES SPECIALES - ROBOTIQUE - OUTILLAGES - POSTES DE TRAVAIL

MENUISERIE INDUSTRIELLE

### FRAISEUSE POUR PANNEAUX ALUMINIUM

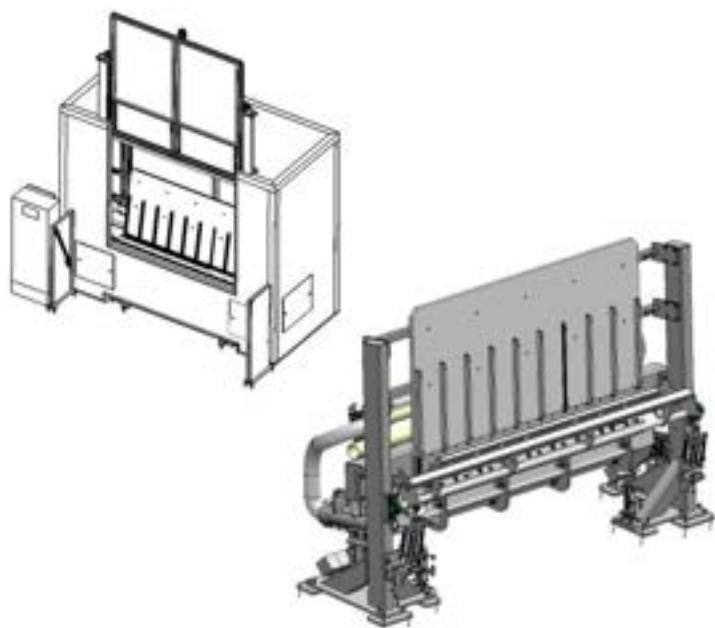

- Châssis robuste mécanosoudé
- Plaque et gabarit de référencement des menuiseries (adaptable suivant campagne de production)
- Poutre mobile pour bridage des menuiseries
- Interface homme machine avec écran tactile
- Automate (OMRON, SIEMENS, SCHNEIDER)
- Paramétrage multi-campagne (vitesse de coupe, vitesse d'avance, profondeur de coupe)
- Cartérisation machine pour sécurisation et insonorisation
- Dimensions : Largeur : 3590 mm  
Profondeur : 2150 mm  
Hauteur : 4000 mm



Usinage sur tranche pour panneaux aluminium



#### Notre principal atout

Ergonomie, Sécurité, Répétabilité,  
Précision, Réduction du bruit



**Nous adaptons notre standard à vos contraintes industrielles** **CONSULTEZ-NOUS !**

SARL MT CONCEPT  
1, rue Louis Lumière  
ZAC de La Petit Madeleine  
44980 Sainte Luce sur Loire

☎ : 09 81 98 55 00

e-mail : [info@mtconcept.fr](mailto:info@mtconcept.fr)  
<http://www.mtconcept.fr>