

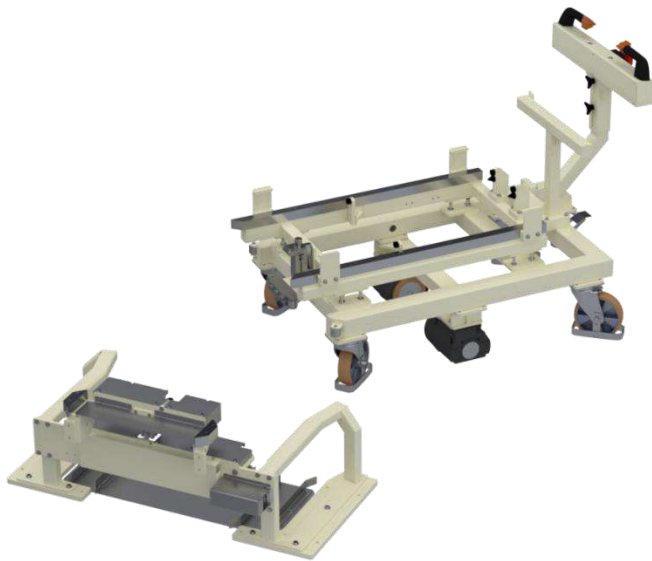

CONSTRUCTEUR D'EQUIPEMENTS POUR L'INDUSTRIE
MACHINES SPECIALES - ROBOTIQUE – OUTILLAGES - POSTES DE TRAVAIL

CHARIOT MOTORISE ET STATION D'ACCUEIL



- Chariot motorisé par roues motrices électriques autonomes (batteries internes)
- Capacité de déplacement : 1,5 tonne
- Configurable suivant le type de charge à déplacer
- Charge verrouillée lors des opérations de transfert (sécurisation des exploitants)
- Pilotage via un timon ergonomique
- Réduction des TMS
- Station d'accueil permettant le verrouillage du chariot (sécurisation) dans des situations de transfert de charge, et suivant le besoin, permettant la recharge des batteries de roues motorisées

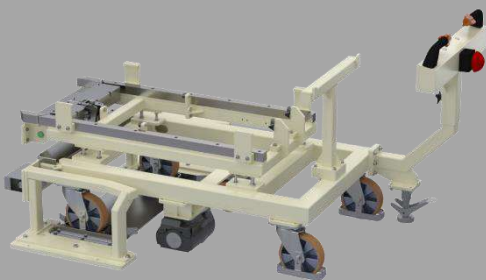

Réduction des TMS
 en phase de
 déplacement de la
 charge

Sécurisation des
 déplacements et des
 transferts de charge

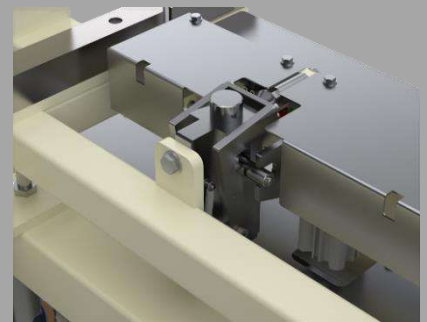

Nos principaux atouts

Sécurisation du transfert de la charge
 Lutte contre les TMS



Nous adaptons notre standard à vos contraintes industrielles

CONSULTEZ-NOUS !

SARL MT CONCEPT
 1, rue Louis Lumière
 ZAC de La Petit Madeleine
 44980 Sainte Luce sur Loire

☎ : 09 81 98 55 00

e-mail : info@mtconcept.fr
<http://www.mtconcept.fr>